

## FIONEX Standschrank IT mit Glastür



### Konfiguration:

- › Schrankrahmen: Stahlblech
- › Zerlegbares Schrankgestell (Bodenplatte, Dachplatte, vier Gerüstprofile)
- › Fronttür: farbloses Sicherheitsglas mit seitlichem Metallrahmen, abschließbarem Schwenkhebel und Dreipunktverschluss für Schränke 33-47HE und Einpunktverschluss für Schränke 18-24HE
- › max. Öffnungswinkel der Fronttür 180°
- › Rücktür: Blechtür gekürzt mit Einpunktverschluss, ohne Schwenkhebel, mit 3HE-Panel zur Kabeleinführung inkl. Bürstenleiste
- › 2 Seitenwände mit Einpunktverschluss
- › obere Platte mit herauslösbarer Blindplatte zur Kabeleinführung, vorbereitet zum Einbau von Lüfterblech 380x380
- › 4x 19"-Profilschienen vorne und hinten, in der Schranktiefe verstellbar, mit HE-Maßbeschriftung
- › Erdungsschiene und Erdungsleitungen, komplett geerdet
- › 4 Nivellierfüße beige packt
- › Schrank ist vormontiert
- › anreihbar



### Technische Daten:

- › Oberflächenbehandlung: Schrank - pulverbeschichtet in RAL 7035, Profilschienen und Tiefenstreben - Aluzink
- › Schutzart: IP20 gemäß EN 60529 (betrifft nicht die Bürstenleisten)

Schränke sind auch in schwarz RAL9005 lieferbar. Bitte fragen Sie an.

### Belastbarkeit:

- Maximal zulässige Belastung durch montierte Komponenten im Schrank:
- 1000 kg\* - für Schränke mit einer Tiefe von 600 oder 800 mm in allen gängigen Höhen, montiert auf Stellfüßen, Sockel oder Boden
  - für Schränke mit einer Tiefe von 1000 mm und einer Höhe von 24 HE, montiert auf Stellfüßen, Sockel oder dem Boden
  - 1360 kg\* - für Schränke mit einer Tiefe von 1000 oder 1200 mm, montiert auf Stellfüßen, Sockel oder dem Boden (außer bei Schränken mit einer Höhe von 24 HE)
  - 150 kg - für Schränke auf Rollen Typ 150
  - 500 kg - für Schränke auf Rollen Typ 300

\*) Die angegebene Belastbarkeit gilt bei Einhaltung des maximalen Abstandes der Profilschienen in der Schranktiefe, bei gleichmäßiger Belastung.



Bestellcode	Flächenmaß (BxT in mm)	HE	Ausführung der Fronttür
<b>FXZ24-6-6</b>	<b>600x600</b>	<b>24</b>	Schwenkhebel mit Einpunktverschluss
FXZ24-6-8	600x800	24	Schwenkhebel mit Einpunktverschluss
FXZ24-6-10	600x1000	24	Schwenkhebel mit Einpunktverschluss
<b>FXZ24-8-8</b>	<b>800x800</b>	<b>24</b>	Schwenkhebel mit Einpunktverschluss
<b>FXZ24-8-10</b>	<b>800x1000</b>	<b>24</b>	Schwenkhebel mit Einpunktverschluss
FXZ42-6-6	600x600	42	Schwenkhebel mit Dreipunktverschluss
FXZ42-6-8	600x800	42	Schwenkhebel mit Dreipunktverschluss
FXZ42-6-10	600x1000	42	Schwenkhebel mit Dreipunktverschluss
<b>FXZ42-8-8</b>	<b>800x800</b>	<b>42</b>	Schwenkhebel mit Dreipunktverschluss
<b>FXZ42-8-8OS</b>	<b>800x800</b>	<b>42</b>	Tür wie oben, ohne Seitenwände
<b>FXZ42-8-10</b>	<b>800x1000</b>	<b>42</b>	Schwenkhebel mit Dreipunktverschluss

Schränke mit 18HE, 33HE und 45HE auf Anfrage lieferbar.

Alle **FETT** gedruckten Artikel sind derzeit Standardlagerartikel (Änderungen vorbehalten)



Dachplatte FXZ42-8-8

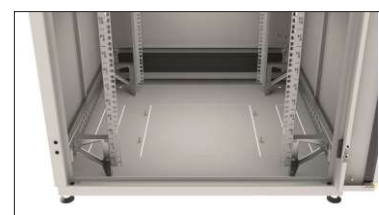

Bodenplatte FXZ42-8-8

## FIONEX Serverschrank mit perforierter Tür



### Konfiguration:

- › Schrankrahmen: Stahlblech
- › Zerlegbares Schrankgestell (Bodenplatte, Dachplatte, vier Gerüstprofile)
- › Front- und Rücktür: Stahlblech mit großflächiger Perforation Wabe für erhöhtem Luftdurchsatz(80%), abschließbarem Schwenkhebel und Dreipunktverschluss für Schränke 33-47HE und Einpunktverschluss für Schränke 18-24HE
- › max. Öffnungswinkel der Fronttür 180°
- › 2 Seitenwände mit Einpunktverschluss
- › obere Platte mit herauslösbare Blindplatte zur Kabeleinführung, vorbereitet zum Einbau von Lüfterblech 380x380
- › 4x 19"-Profilschienen vorne und hinten, in der Schranktiefe verstellbar, mit HE-Maßbeschriftung
- › Erdungsschiene und Erdungsleitungen, komplett geerdet
- › 4 Nivellierfüsse beige packt
- › Schrank ist vormontiert
- › anreihbar



### Technische Daten:

- › Oberflächenbehandlung: Schrank - pulverbeschichtet in RAL 7035, Profilschienen und Tiefenstreben - Aluzink
- › Schutzart: IP20 gemäß EN 60529 (betrifft nicht die Bürstenleisten)

Schränke sind auch in schwarz RAL9005 lieferbar. Bitte fragen Sie an.

### Belastbarkeit:

Maximal zulässige Belastung durch montierte Komponenten im Schrank:

- 1000 kg\* - für Schränke mit einer Tiefe von 600 oder 800 mm in allen gängigen Höhen, montiert auf Stellfüßen, Sockel oder Boden
- 1360 kg\* - für Schränke mit einer Tiefe von 1000 mm und einer Höhe von 24 HE, montiert auf Stellfüßen, Sockel oder dem Boden
- 150 kg - für Schränke mit einer Tiefe von 1000 oder 1200 mm, montiert auf Stellfüßen, Sockel oder dem Boden (außer bei Schränken mit einer Höhe von 24 HE)
- 500 kg - für Schränke auf Rollen Typ 150
- 500 kg - für Schränke auf Rollen Typ 300

\*) Die angegebene Belastbarkeit gilt bei Einhaltung des maximalen Abstandes der Profilschienen in der Schranktiefe, bei gleichmäßiger Belastung.



Bestellcode	Flächenmaß (BxT in mm)	HE	Front-/Rücktür
FXZ24SRV-10	600x1000	24	Schwenkhebel Einpunktverschluss
FXZ24SRV-8-10	800x1000	24	Schwenkhebel Einpunktverschluss
<b>FXZ42SRV-10</b>	<b>800x1000</b>	<b>42</b>	Schwenkhebel Dreipunktverschluss
<b>FXZ42SRV-12</b>	<b>800x1200</b>	<b>42</b>	Schwenkhebel Dreipunktverschluss

Schränke mit 18HE, 33HE und 45HE auf Anfrage lieferbar.

Alle FETT gedruckten Artikel sind derzeit Standardlagerartikel (Änderungen vorbehalten)



Dachplatte FXZ42SRV-10



Bodenplatte FXZ42SRV-10

## 19" Wandschrank einteilig mit abnehmbaren Seitenwänden

Geeignet als kleiner Datenschränk im Innenbereich (Unterbringung aktiver und passiver Komponenten).

Der Schrank mit einer Tiefe von 450 mm kann mit einem zusätzlichen Korpus (150mm) ergänzt werden, so entsteht ein zweiteiliger Datenschränk

### Ausstattung:

- geschweißter Korpus
- Glastür vorn mit Schloß
- zwei Seitenwände mit Schloß
- zwei tiefenverstellbare 19"-Tragwinkel (L-Winkel)
- in Dach- und Bodenplatte herausbrechbare Blindplatten zur Kabeleinführung (Bürstenleiste separat bestellbar)
- Dach und Bodenplatte mit Lüftungsgitter, vorbereitet zum Einbau von Lüftern
- werkzeuglose Tür- und Seitenwandmontage
- Türöffnungsrichtung änderbar
- Korpus, Türen und Seitenwände sind mit Erdungsbolzen ausgestattet
- Rückwand optional bestellbar

### Technische Daten:

- Schutzart: IP20 gemäß EN 60529 (für das Gehäuse, das an einer flachen Wand montiert oder mit einer Rückwand ausgestattet ist)
- Belastbarkeit: 60 kg
- Material: Stahlblech pulverbeschichtet RAL7035
- Glastür: farbloses Sicherheitsglas
- Profilschienen: Aluzink

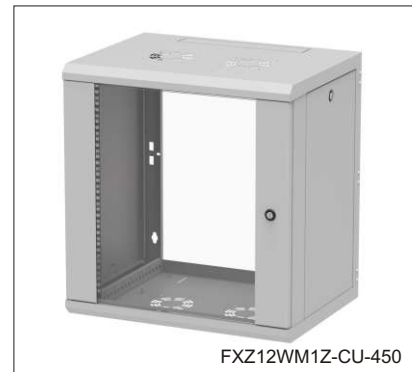

Artikel-Nr.	HE	Breite (mm)	Tiefe (mm)	Höhe (mm)	Belastbarkeit (kg)
FXZ6WM1Z-CU-450	6	600	450	368	60
FXZ12WM1Z-CU-450	12	600	450	634	60
FXZ18WM1Z-CU-450	18	600	450	900	60
FXZ6WM1Z-CU-600	6	600	600	368	60
FXZ12WM1Z-CU-600	12	600	600	634	60
FXZ18WM1Z-CU-600	18	600	600	900	60

Weitere Ausführungen mit 10HE, 15HE und 21HE auf Anfrage

## Schwenkbares Rückteil für einteilige Wandschränke

Geeignet als Erweiterung der 450mm tiefen Wandschränke auf eine Gesamttiefe von 600 mm und einer max. Belastbarkeit von 30kg.

### Ausstattung:

- geschweißter Korpus mit Scharnieren und Schloß
- in Dach- und Bodenplatte herausbrechbare Blindplatte zur Kabeleinführung (Bürstenleiste separat bestellbar)
- Rückwand optional bestellbar

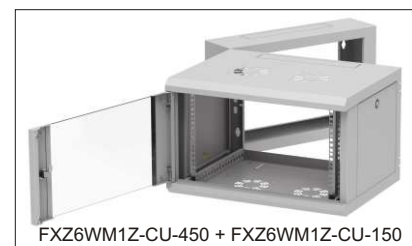

Artikel-Nr.	HE	Breite (mm)	Tiefe (mm)	Höhe (mm)
FXZ6WM1Z-CU-150	6	600	150	368
FXZ12WM1Z-CU-150	12	600	150	634
FXZ18WM1Z-CU-150	18	600	150	900

## Zweiteilige Wandschränke

### 19" Wandschrank zweiteilig mit abnehmbaren Seitenwänden

Geeignet als kleiner Datenschränk im Innenbereich (Unterbringung aktiver und passiver Komponenten). Lieferumfang: Wandschrank (Tiefe 450 mm) + hinterer Korpus (150 mm).

#### Ausstattung:

- geschweißter Korpus
- Glastür vorn mit Schloß
- zwei Seitenwände mit Schloß
- zwei tiefenverstellbare 19"-Tragwinkel (L-Winkel)
- in Dach- und Bodenplatte herausbrechbare Blindplatten zur Kabeleinführung (Bürstenleiste separat bestellbar)
- Dach und Bodenplatte mit Lüftungsgitter, vorbereitet zum Einbau von Lüftern
- werkzeuglose Tür- und Seitenwandmontage
- Türöffnungsrichtung änderbar
- Korpus, Türen und Seitenwände sind mit Erdungsbolzen ausgestattet
- Rückwand optional bestellbar

#### Technische Daten:

- Schutzart: IP20 gemäß EN 60529 (für das Gehäuse, das an einer flachen Wand montiert oder mit einer Rückwand ausgestattet ist)
- Belastbarkeit: 30 kg
- Material: Stahlblech pulverbeschichtet RAL7035
- Glastür: farbloses Sicherheitsglas
- Profilschienen: Aluzink

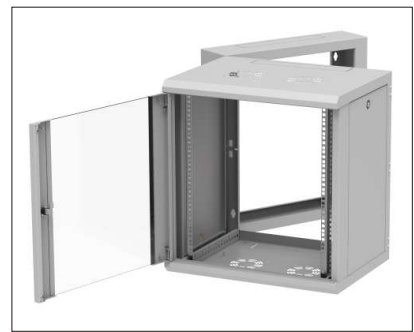

Artikel-Nr.	HE	Breite (mm)	Tiefe (mm)	Höhe (mm)	Belastbarkeit (kg)
FXZ6WM2-CU-600	6	600	600	368	30
FXZ12WM2-CU-600	12	600	600	634	30
FXZ18WM2-CU-600	18	600	600	900	30

Lieferumfang: Wandschrank (Tiefe 450 mm) + hinterer Korpus (150 mm)

Weitere Ausführungen mit 10HE, 15HE und 21HE auf Anfrage

### Rückwand für Wandschränke

- › Rückwand für Wandschränke in verschiedenen Höhen

Artikel-Nr.	Beschreibung
FXZ6WM1Z-CU-RW	Rückwand 6HE
FXZ12WM1Z-CU-RW	Rückwand 12HE
FXZ18WM1Z-CU-RW	Rückwand 18HE

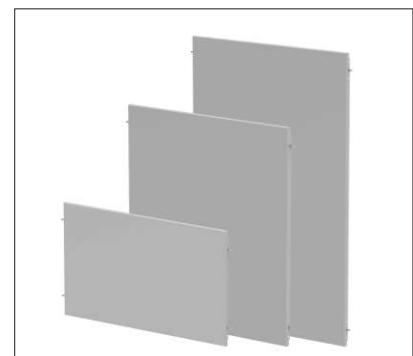

## Belüftungs-Set für Wandschränke

- › für die Montage in Dach oder Boden der Wandschränke
- › Spannung: 230 V, 50 Hz; Leistung: 22 W
- › Luftleistung: 165 m<sup>3</sup>/h
- › Geräuschpegel ca. 40 dB

Artikel-Nr.	Beschreibung
FXZ-WM-BS	Belüftungsset für Wandschränke, bestehend aus: 1 Lüfter mit Schutzgitter, Versorgungskabel 1 m, Befestigungszubehör



## Erdungselemente für Wandschränke

- › Erdungsschiene: Stahlschiene 30 x 4 x 170 mm, verzinkt, mit Gewindeöffnungen M5 für Befestigung der Leitungen
- › Erdungsleitungen: Kupferleitungen, 6 mm<sup>2</sup> Querschnitt

Artikel-Nr.	Beschreibung
FXZ-WM-ES-SU	Erdungs-Set für einteilige Wandschränke (1 Erdungsschiene, Erdungsleitungen für Tür und Seitenwände, Befestigungszubehör)

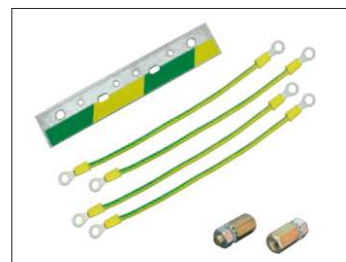

## Wandbefestigungshalter für Wandschränke

- › zur Montage von Wandschränken im Abstand von 20mm zur Wand
- › für 1 Schrank werden 4 Halter benötigt
- › Material: Stahlblech verzinkt

Artikel-Nr.	Beschreibung
FXZ-WM-H	Wandbefestigungshalter mit 20 mm Tiefe (Set mit 4 Haltern und Befestigungszubehör)



## Fachböden für Wandschränke

- › zur Befestigung an 2 Profilschienen
- › Material: Stahlblech pulverbeschichtet
- › Farbe: RAL7035

Artikel-Nr.	Beschreibung
FXZ-FFB-25	Fachboden 2HE fest RAL7035, Tiefe 250mm, Nutzbreite 446mm, max. Lastaufnahme 25kg



## Sockel für Stand- und Serverschränke

- › Sockel mit Ausgleichsmöglichkeit
- › Nivellierung erfolgt durch Nivellierfüße
- › Material: Stahlblech pulverbeschichtet RAL7035

Artikel-Nr.	Beschreibung
FXZ-SKL-6-6	Sockel 600x600mm, H=100mm, volle Verblendung
FXZ-SKL2-6-6	Sockel 600x600mm, H=200mm, volle Verblendung
FXZ-SKL-6-8	Sockel 600x800mm, H=100mm, volle Verblendung
FXZ-SKL-6-10	Sockel 600x1000mm, H=100mm, volle Verblendung
FXZ-SKL-8-8	Sockel 800x800mm, H=100mm, volle Verblendung
FXZ-SKL2-8-8	Sockel 800x800mm, H=200mm, volle Verblendung
FXZ-SKL-8-9	Sockel 800x900mm, H=100mm, volle Verblendung
FXZ-SKL-8-10	Sockel 800x1000mm, H=100mm, volle Verblendung
FXZ-SKL-8-12	Sockel 800x1200mm, H=100mm, volle Verblendung



## Sockel mit Kippschutz für Serverschränke

- › ausziehbarer Rahmen verhindert ein Umkippen des Schrankes beim Herausziehen von Servern
- › Material: Stahlblech pulverbeschichtet RAL7035

Artikel-Nr.	Beschreibung
FXZ-SKL-KS8	Sockel 800x1000mm, H=100mm, volle Verblendung mit Kippschutz
FXZ-SKL-KS8-12	Sockel 800x1200mm, H=100mm, volle Verblendung mit Kippschutz



## Sockelblenden

- › Material: Stahlblech pulverbeschichtet RAL7035

Artikel-Nr.	Beschreibung
FXZ-SKL-B6	Sockelblende perforiert für 600mm Sockel
FXZ-SKL-B8	Sockelblende perforiert für 800mm Sockel



## Rollen

- › für Standschränke einsetzbar
- › für einen Schrank werden i.d.R. zwei Rollen mit und zwei ohne Rollensperre benötigt
- › Maximale Lastaufnahme bei 4 Rollen: 400 kg\*

\*Bezieht sich nur auf Rollen. Die Tragfähigkeit des ganzen Schrankes ist in der Schrank-Beschreibung angegeben.

Artikel-Nr.	Beschreibung
FXZ-ROL-SET	Rollenset, max. Lastaufnahme von 4 Rollen: 400 kg*



## Nivellierfüße

- › Nivellierfüße für 19"-Schränke
- › Material: Nivellierschraube - Stahl, verzinkt, Untersatz - Kunststoff

Artikel-Nr.	Beschreibung
FXZ-NIV	Nivellierfüße für Schränke, 1 Stück



## Fachböden

- › Fachböden fest oder ausziehbar mit Befestigungszubehör
- › Material: Stahlblech pulverbeschichtet RAL 7035

Artikel-Nr.	Beschreibung
-------------	--------------

### Fachböden zur Montage an zwei 19"-Profilschienen:

FXZ-FFB-25	Fachboden, fest, Tiefe 250mm, Nutzbreite 446mm, max. Lastaufnahme 25kg
FXZ-FFB-45-2U	Fachboden, fest, Tiefe 450mm, Nutzbreite 446mm, max. Lastaufnahme 25kg
FXZ-AFB-55-2U	Fachboden, fest, Tiefe 555mm, Nutzbreite 446mm, max. Lastaufnahme 20kg



### Fachböden zur Montage an vier 19"-Profilschienen:

FXZ-FFB-45	Fachboden, fest, Tiefe 450mm, Nutzbreite 465mm, max. Lastaufnahme 100kg
FXZ-FFB-55	Fachboden, fest, Tiefe 550mm, Nutzbreite 465mm, max. Lastaufnahme 100kg
FXZ-FFB-65	Fachboden, fest, Tiefe 650mm, Nutzbreite 465mm, max. Lastaufnahme 100kg
FXZ-AFB-45	Fachboden, ausziehbar, Tiefe 455mm, Nutzbreite 416mm, max. Lastaufnahme 25kg
FXZ-AFB-55	Fachboden, ausziehbar, Tiefe 555mm, Nutzbreite 416mm, max. Lastaufnahme 25kg
FXZ-FFB-TV	Adapterpaar zum Einbau von Fachböden unterschiedlicher Tiefe

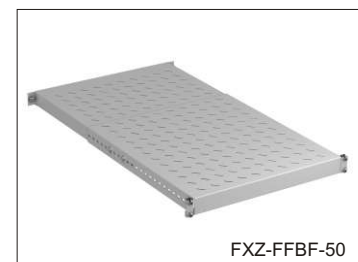
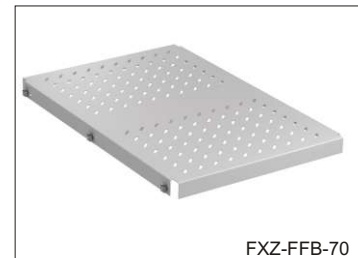

### Fachböden zur Montage an sechs 19"-Profilschienen:

FXZ-FFB-70	19" Fachboden, fest, Tiefe 700mm, Nutzbreite 465mm, max. Lastaufnahme 200kg
------------	---

### Fachböden mit frei regulierbarer Tiefe, Montage an vier 19"-Profilschienen:

FXZ-FFBF-30	19" Fachboden 0.6HE (25mm), Tiefe regulierbar von 350-600mm, Nutzbreite 440mm, max. Lastaufnahme 150kg
FXZ-FFBF-50	19" Fachboden 1HE (44mm), Tiefe regulierbar von 500-900mm, Nutzbreite 440mm, max. Lastaufnahme 150kg

## Dokumentenschublade

- › 19"-Montage 1HE oder 2HE
- › Innenabmessungen 1HE Schublade: 348x310x38 mm (BxTxH)
- › Material: Stahlblech pulverbeschichtet ähnl. RAL7035

Artikel-Nr.	Beschreibung
-------------	--------------

FXZ19SU-1U	19" Schublade für Unterlagenaufnahme, fest, 1HE, abschließbar, Tiefe 335mm
FXZ19SU-2U	19" Schublade für Unterlagenaufnahme, fest, 2HE, abschließbar, Tiefe 335mm



## Schaltplantasche

- › selbstklebende Schaltplantasche zur Befestigung an der Schranktür
- › Format: A4
- › Farbe: ähnlich RAL 7035

Artikel-Nr.	Beschreibung
-------------	--------------

FXZ-STAA4	selbstklebende Schaltplantasche A4, ähnlich RAL 7035
-----------	--



## Zubehör für Stand-/Serverschränke

### Führungsschiene

- › Montage horizontal zwischen vorderen und hinteren Profilschienen
- › zur Stützung von schweren Geräten

Artikel-Nr.	Beschreibung
FXZ-FS650P	Führungsschiene gelocht, Länge: 650 mm

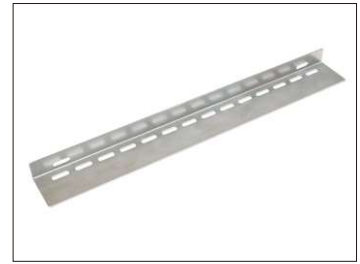

### Querholm

- › Montage an den hinteren Profilschienen in 19"-Schränken
- › für Kabelführung oder für Stützung von eingebauten Geräten

Artikel-Nr.	Beschreibung
FXZ-QH500	Querholm, Länge: 500mm



### Kabelstrebe

- › zur horizontalen Befestigung an 19"-Tragschienen parallel zur Schrankseite für Kabelbündel-Befestigung

Artikel-Nr.	Beschreibung
FXZ-KS500	Kabelstrebe, Länge 500mm
FXZ-KS700	Kabelstrebe, Länge 700mm



### Anreihverbinder

- › für schnelle und einfache Anreihung von Stand- oder Serverschränken
- › um zwei Schränke anzureihen werden 4 Verbinder benötigt

Artikel-Nr.	Beschreibung
FXZ-ARV	Anreihverbinder, 1 Stück



### Beleuchtung

- › für 19"-Montage in Schränken und Wandgehäusen
- › Türpositionsschalter bitte separat bestellen

Artikel-Nr.	Beschreibung
FXZ19LA-OTK	19" LED-Lampe 1HE 5W mit Schalter, inkl. Versorgungskabel und Befestigungszubehör, RAL7035
FXZ19LA-TK	Türkontaktschalter inkl. Anschlusskabel für 19" LED-Lampe 1HE



### Blindabdeckungen

- › Material: Stahlblech pulverbeschichtet ähnl. RAL7035

Artikel-Nr.	Beschreibung
FXZ-BP-1	19" Blindabdeckung 1HE
FXZ-BP-2	19" Blindabdeckung 2HE
FXZ-BP-3	19" Blindabdeckung 3HE





## Kabelablage mit Bürstenleiste

- › 19"-Montage, 1HE
- › mit Bürstenleiste 341 x 21,5 mm
- › Material: Stahlblech pulverbeschichtet ähnl. RAL7035

Artikel-Nr.	Beschreibung
FXZ-KA	19" Kabelablage mit Bürstenleiste 1HE



## Kabelführungsbügel

- › Material: Stahl verzinkt

Artikel-Nr.	Beschreibung
FXZ-KK84	Kabelführungsbügel 80x40mm (1 Stück)
FXZ-KK88	Kabelführungsbügel 80x80mm (1 Stück)

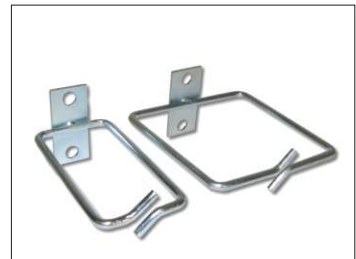

## Kabelführungspanel mit Kunststoffbügeln

- › zur horizontalen Rangieren der Patchkabel
- › 5 Kabelführungsbügel
- › Material Panel: Stahlblech, Bügel: Kunststoff

Artikel-Nr.	Beschreibung
FXZ-KFP-K1	19" Kabelführungspanel (ähnl.RAL7035) mit 5 Kunststoffbügeln,1HE
FXZ-KFP-K1B	19" Kabelführungspanel (schwarz) mit 5 Kunststoffbügeln,1HE



## Kabelführungspanel mit Metallbügeln

- › zur horizontalen Rangieren der Patchkabel
- › 5 Kabelführungsbügel
- › Material Panel/Bügel: Stahlblech pulverbeschichtet ähnl. RAL7035

Artikel-Nr.	Beschreibung
FXZ-KFP-M	19" Kabelführungspanel (ähnl.RAL7035) mit 5 Metallbügeln,1HE



## Kabeldurchführungspanel mit Bürstenleiste

- › zur Durchführung von Kabeln
- › mit Bürstenleiste
- › Material Panel: Stahlblech pulverbeschichtet ähnl. RAL7035

Artikel-Nr.	Beschreibung
FXZ-KDFP1	19" Kabeldurchführungsplatte (ähnl. RAL7035) mit Bürstenleiste, 1HE



## Befestigungs-Set

- › zur Befestigung von Geräten an Profilschienen

Artikel-Nr.	Beschreibung
FXZ-BSET10	19" Befestigungsset (Schraube M6, U-Scheibe, Käfigmutter M6), 10er Set
FXZ-BSET10-B	19" Befestigungsset (Schraube M6 schwarz, U-Scheibe, Käfigmutter M6), 10er Set



## Zubehör für Stand-/Serverschränke

### Blindabdeckung / Bleche für Dach oder Boden

- › zum Einsetzen/Verschließen der Öffnungen in Dach oder Boden
- › Material: Stahlblech pulverbeschichtet ähnl. RAL7035

Artikel-Nr.	Beschreibung
FXZ-BB-3838	Blindabdeckung für Dach/Boden 380x380
FXZ-BB-3838P	Blindabdeckung für Dach/Boden 380x380 perforiert
FXZ-BB-3821	Blindabdeckung für Dach/Boden 380x210
FXZ-BB-3821P	Blindabdeckung für Dach/Boden 380x210 perforiert
FXZ-BB-BL	Bodenblech 380x380mm mit Bürstenleiste für alle Standschränke
FXZ-BB-BL3821	Bodenblech 380x210mm mit Bürstenleiste für alle Standschränke
FXZ-BB-FL	Bodenblech 380x380mm mit Flieseinlage für alle Standschränke
FXZ-BB-SL	Bodenblech 380x380mm mit Schaumleiste für alle Standschränke
FXZ-BL8	Bürstenleiste für Dach 800mm (Kabeleinführung von oben) mit Befestigungszubehör



### Lüfter für Stand- und Serverschränke

Artikel-Nr.	Beschreibung
FXZ-L4-3838	Dach-Lüfterpanel mit 4 Lüftern, Maße: 380x380mm, Luftleistung: 660m³/h
FXZ-L2-3838	Dach-Lüfterpanel mit 2 Lüftern, Maße: 380x380mm, Luftleistung: 330m³/h
FXZ-L2-3821	Dach-Lüfterpanel mit 2 Lüftern, Maße: 380x210mm, Luftleistung: 330m³/h
FXZ-L3-19	19" Einschublüfter mit 3 Lüftern, 1HE, Luftleistung: 495m³/h
FXZ-L4-19	19" Einschublüfter mit 4 Lüftern, 1HE, Luftleistung: 660m³/h
FXZ-L6-19	19" Einschublüfter mit 6 Lüftern, 1HE, Luftleistung: 990m³/h
FXZ-THERM	Thermostat Einstellbereich 0-60°C verkabelt inkl Hutschiene und Anschlußklemme
FXZ-THERM-O	Thermostat Einstellbereich 0-60°C unverkabelt



### Steckdosenleisten - deutsches Markenfabrikat

- › Steckdosenleiste für den Einbau in 19" Datenschränke
- › Profil: eloxiertes Aluminium,
- › Steckdoseneinsätze Kunststoff 35° gedreht, 16A
- › Zuleitung: 2m

Artikel-Nr.	Beschreibung
STL-B9-OS	Steckdosenleiste 19", 9-fach, ohne Schalter
STL-B8-MS	Steckdosenleiste 19", 8-fach, mit Schalter
STL-B8-UOS	Steckdosenleiste 19", 8-fach, ohne Schalter, Überspannungsschutz, optische Funktions- und Ausfallanzeige
STL-B7-UMS	Steckdosenleiste 19", 7-fach mit Schalter, Überspannungsschutz
STL-B6-UFOS	Steckdosenleiste 19", 6-fach, ohne Schalter, Überspannungsschutz, Netz-/Frequenzfilter, optische Funktions- und Ausfallanzeige



## Spannungsverteiler-Panel

- › Universelle 19"-Anlage für Modulargeräte
- › Höhe: 133 mm (3HE), Breite: 19" (Innenbreite: 446 mm), Tiefe: 60 mm
- › Material: Stahlblech pulverbeschichtet ähnl. RAL 7035

Artikel-Nr.	Beschreibung
FXZ-PS-3U	Spannungsverteiler-Panel 3HE, RAL7035

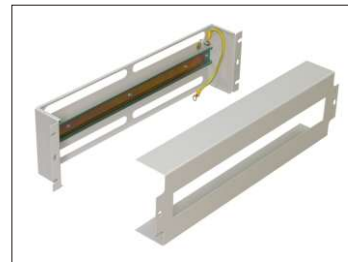

## LSA-Panels

- › zur Aufnahme von LSA-Leisten für Montagewanne
- › Material: Stahlblech

Artikel-Nr.	Beschreibung
FXZ-19LSA-1U	19" LSA-Panel 1 HE für 6 Stück 10 DA-Leisten
FXZ-19LSA-3U	19" LSA-Panel 3 HE für 15 Stück 10 DA-Leisten

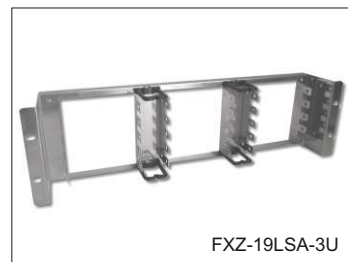

FXZ-19LSA-3U

## Zubehör für Serverschränke

- › für Montage in Serverschränken
- › Material: Stahlblech Aluzink
- › Lieferung erfolgt ohne Befestigungszubehör

Artikel-Nr.	Beschreibung
FXZ24SRV-TW	19" Tragwinkel 24 HE für Serverschrank
FXZ42SRV-TW	19" Tragwinkel 42 HE für Serverschrank



## Lackreparatur

- › zum Reparieren von Schäden an lackierten Flächen

Artikel-Nr.	Beschreibung
FXZ-7035	Lackreparatur/Sprayfarbe ähnl. RAL7035

